

FTOLATÓRADAR TEHERGÉPJÁRMŰHÖZ EPS4009TR

VEZETÉK NÉLKÜLI

4 SENZOROS TOLATÓRADAR

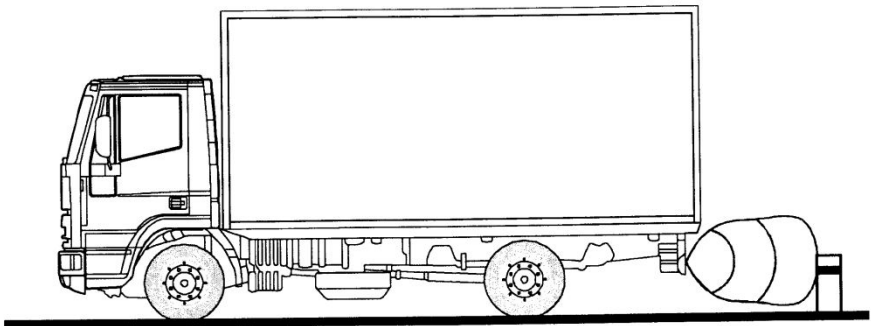

EPS4009TR

KÉSZLET TARTALMA

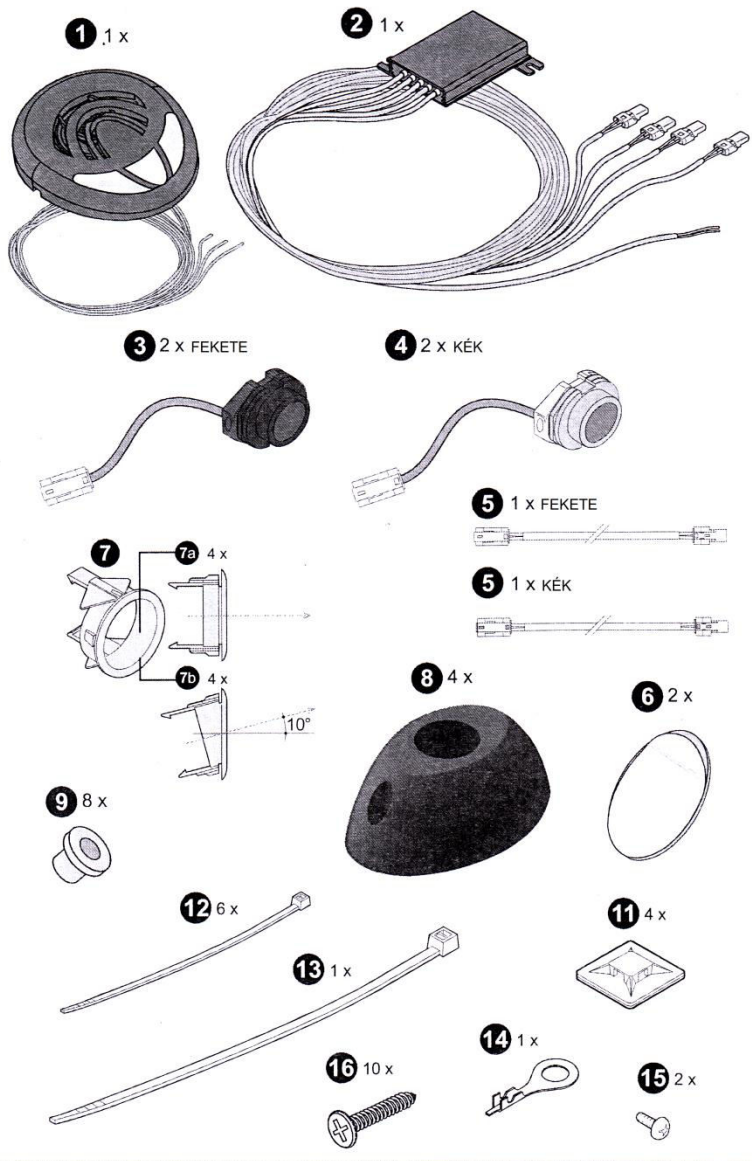

TELEPÍTÉSI MEGJEGYZÉS



A HÁTSÓ EGYSÉG MŰKÖDÉSÉHEZ EL KELL VÁGNI A FEKETE HURKOT

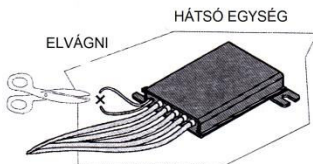

A SZENZOROK NEM ÉRINTKEZHETNEK A FÉM LÖKHÁRÍTÓVAL (TÉVES ERZÉKELÉS) EZÉRT KÖTELEZŐ A SZENZOROKAT AZ ERRE KIALAKÍTOTT RÖGZÍTŐVEL FELSZERELNI (OPCIONÁLIS PPGUS3-SMB)

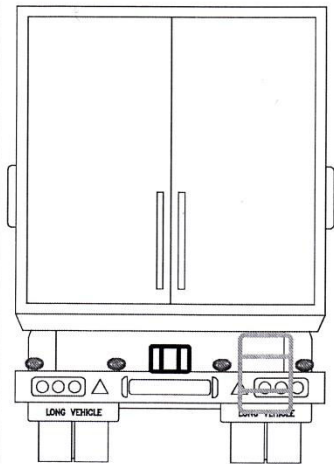
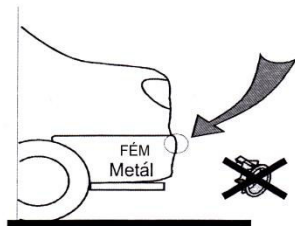

OLYAN JÁRMŰVEK ESETÉN MELYEK PÓTKERÉKKEL VAGY VONÓHOROGGAL RENDELKEZNEK LEHETŐSÉG VAN EZEK KIZÁRÁSÁRA. (PROGRAMOZÁSI LEÍRÁS 52, 53, 54 PONTJA)

ÉRZÉKELŐK TELEPÍTÉSE

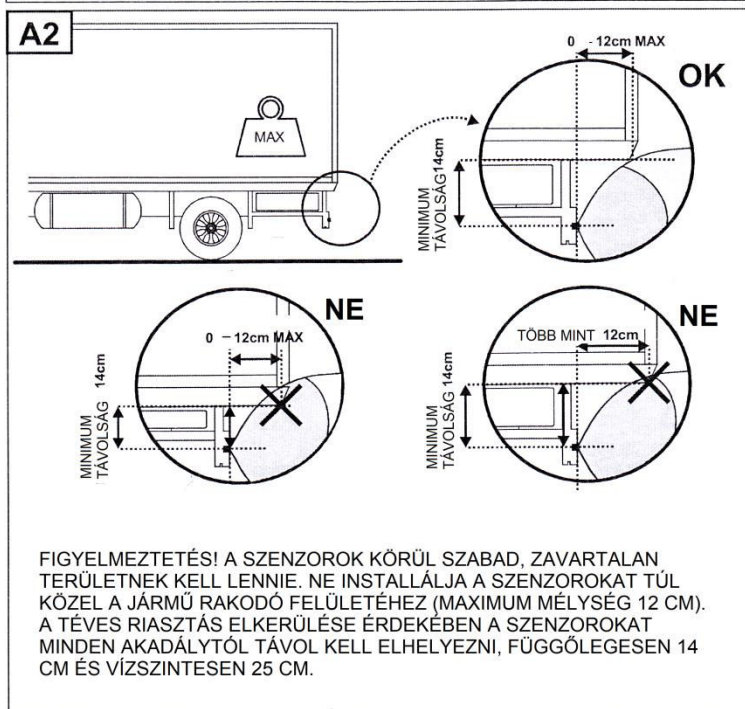
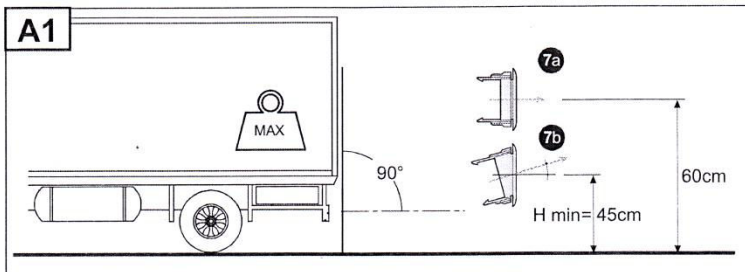

ÉRZÉKELŐK TELEPÍTÉSE

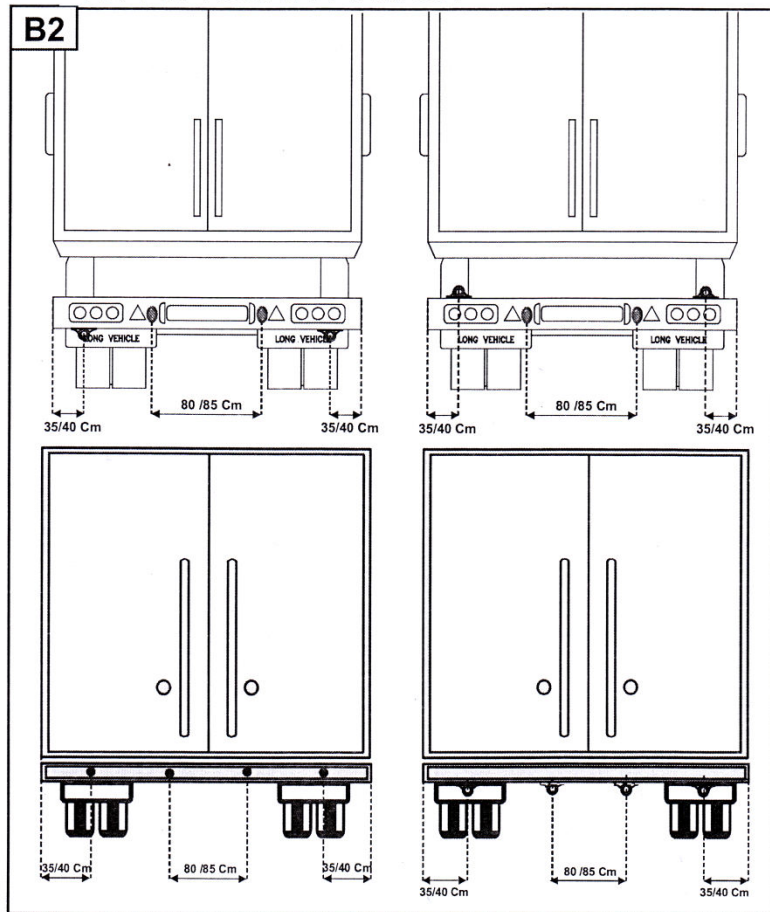

Méretek

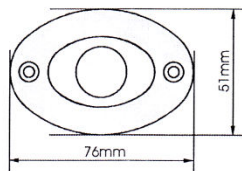
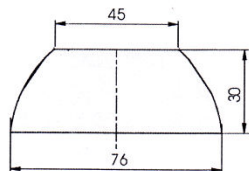

ÉRZÉKELŐK TELEPÍTÉSE

C

Fúrásponok

Javasolt 9 mm átmérőjű fúráspon az érzékelő csatlakozójának átvezetéséhez.

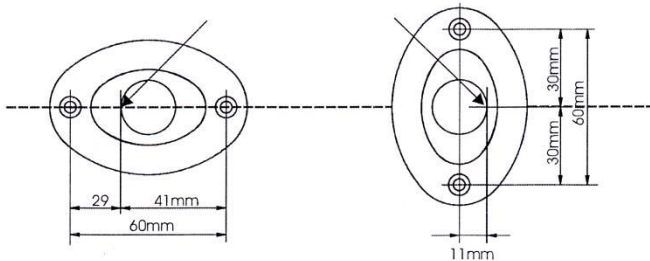

Javasolt 9 mm átmérőjű fúráspon az érzékelő csatlakozójának átvezetéséhez.

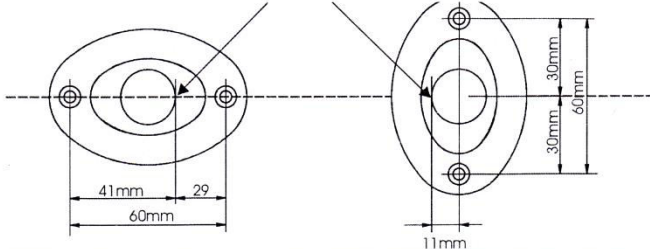

Vízszintesen rögzített tartó

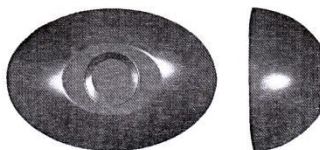

Érzékelő rögzítő

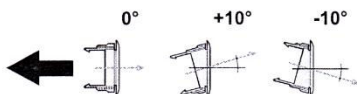

Függőlegesen rögzített tartó

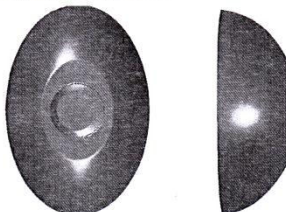

Érzékelő rögzítő

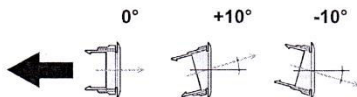

ÉRZÉKELŐK TELEPÍTÉSE

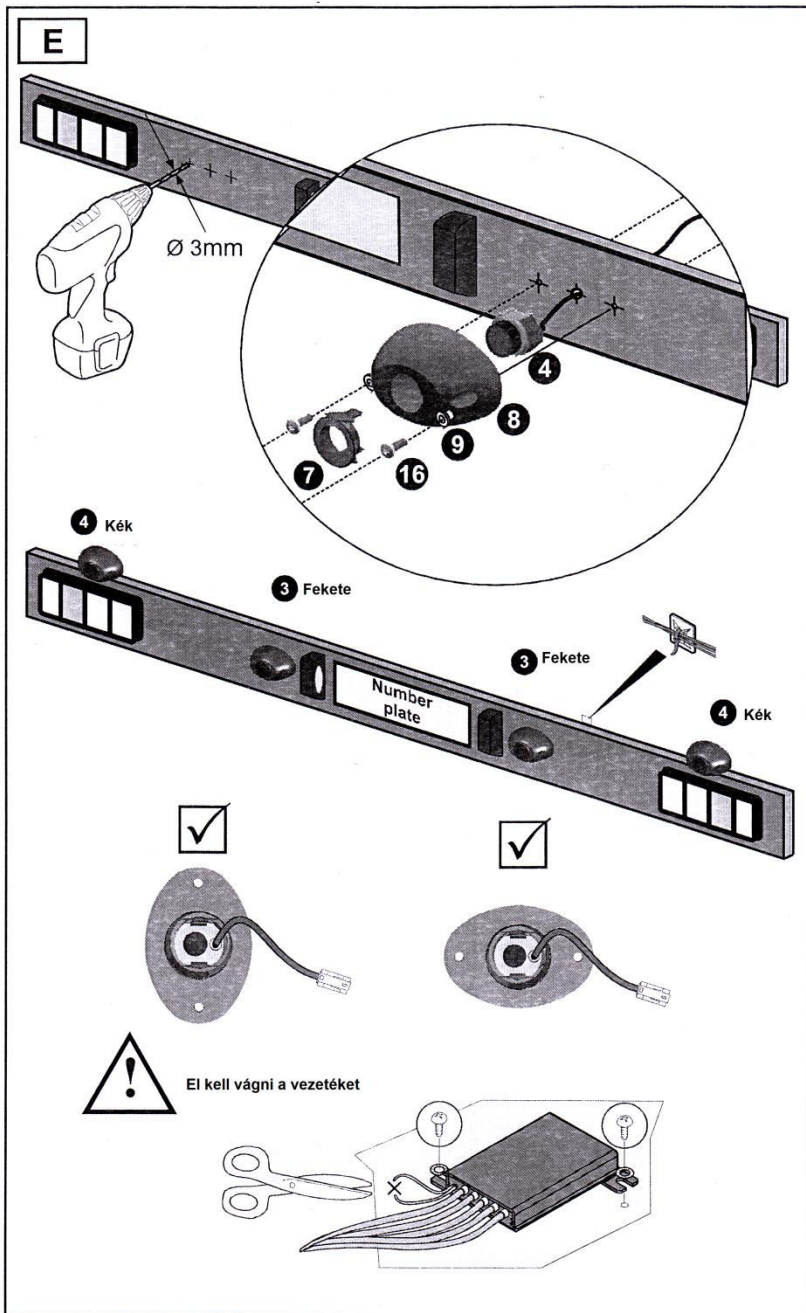

HANGSZÓRÓ TELEPÍTÉSE

M

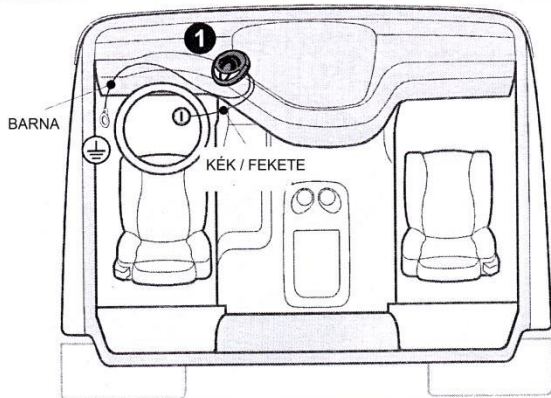

HANGSZÓRÓ CSATLAKOZÁSA

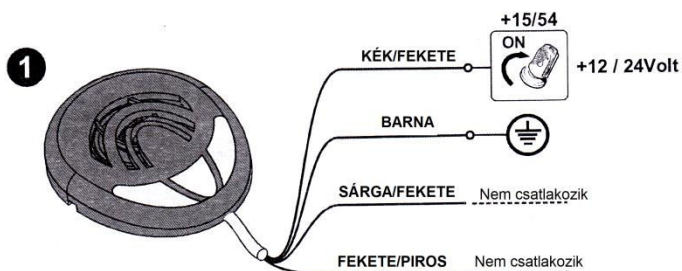

KIEGÉSZÍTŐK

Rögzítő konzol



SZENZOROK BETANÍTÁSA

A jármű típusa miatti esetleges akadály esetén lehetőség van a szenzorok betanítására a következő képen.

Csatlakoztasson 4 szenzort: 2 feketét középre és 2 kék szenzort a jármű szélére.

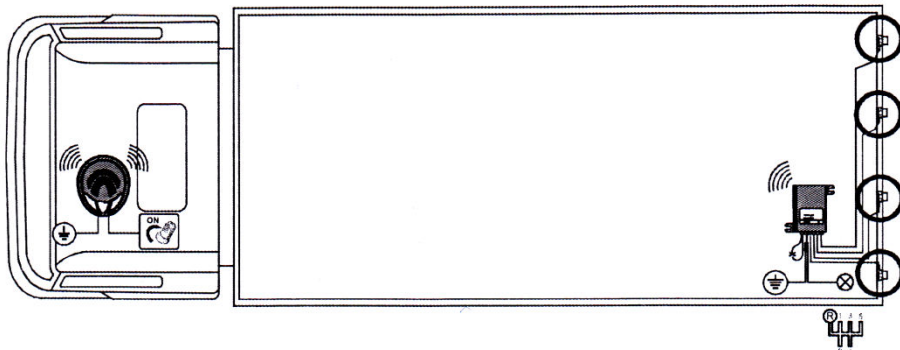

Csatlakoztasson 2 fekete szenzort középen.

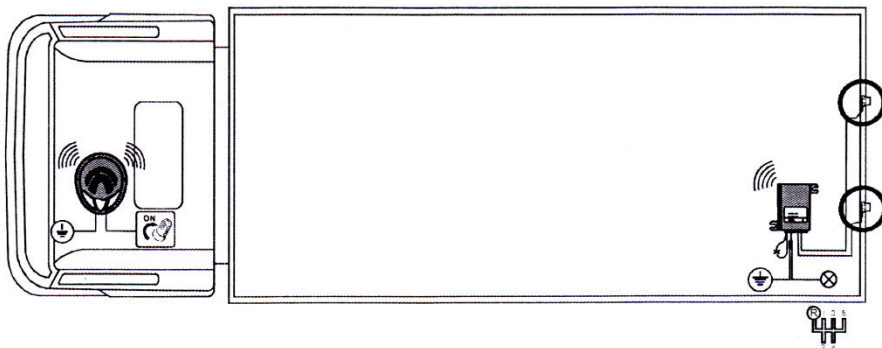

Megjegyzés: Győződjön meg, hogy az összes szenzor és a fő egység helyesen lett csatlakoztatva mielőtt hozzákezd a szenzorok betanításához.

ELEKTROMOS CSATLAKOZÁSOK

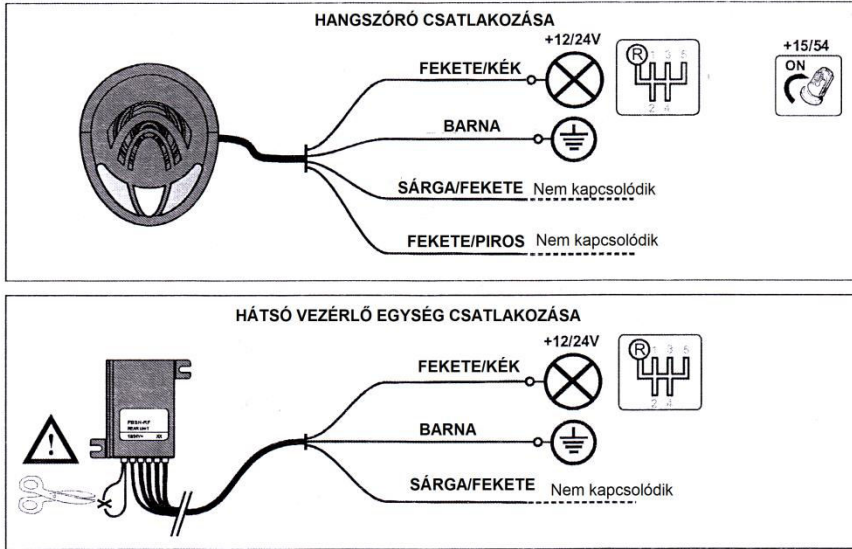

Működési leírás

A hátsó érzékelők aktiválása: hátrameneti fokozatba kapcsolja a sebességváltót.

A hátsó érzékelők inaktíválása: amint hátrameneti fokozatból kiveszi a sebességváltót, vagy 5másodpercig nyomva tartja a jobb oldali gombot (a rendszer teljes kikapcsolása).

Szenzorok telepítése utánfutóra, pótkocsira

Ezzel a rendszerrel lehetséges szenzorok telepítése utánfutóra vagy pótkocsira. Amint csatlakoztatja az utánfutót a rendszer azonnal felismeri az utánfutón levő szenzorokat és automatikusan kikapcsolja a járműre szerelt „fő” szenzorokat.

Szenzorok betanítása: Amikor a szenzorok telepítése megtörtént a járműn és a vontatmányon is, csatlakoztassa az utánfutót majd kezdje meg a szenzorok betanítását. A rendszer először a „fő” szenzorokat regisztrálja amit hangjelzéssel igazol, majd az utánfutó regisztrálása után újabb hangjelzést lehet hallani.

FONTOS! Egy vagy több program beállítása mindkét egységre érvényes lesz. (PI. a pótkerék kizárásának a beállítása az utánfutóra is érvényes lesz.)

SZENZOROK BETANÍTÁSÁNAK MENETE

A vezérlő egységek kommunikálnak egymással vezeték nélkül. A hangszóró felismeri a hátsó vezérlő egységet egy egyedi kód alapján.

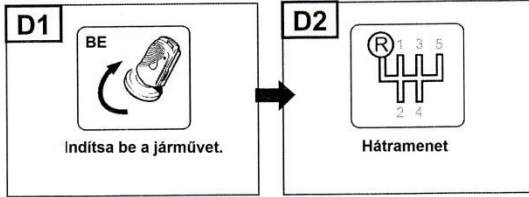

BETANÍTÁS

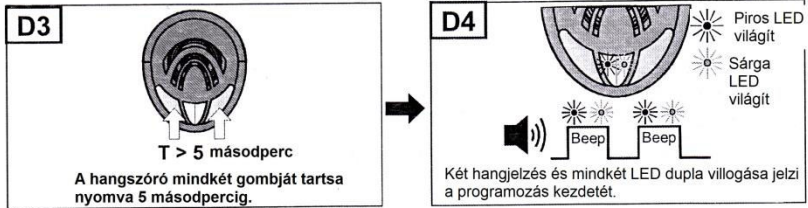

HÁTSÓ RENDSZER BETANÍTÁSA



BETANÍTÁS BEFEJEZÉSE

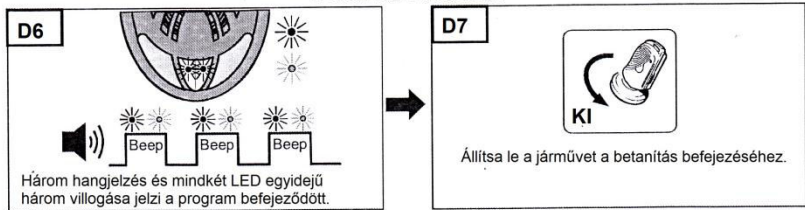

Fontos: ha betanítás közben a D5 menü előtt a sárga LED magától bekapcsol, hiba, a rendszer nem rögzítette a szenzorokat. Győződjön meg, hogy a jumper meg lett szakítva. Máskülönben szakítsa meg a jumpert és

A) ismétlje meg a tanítási folyamatot hátramenetbe kapcsolás nélkül, így törölheti a hibát.

B) Újra ismétlje meg a betanítási folyamatot.

Az utánfutó szenzorjainak a felismerését hang és fényjelzéssel igazolja a rendszer D5.

Fontos! A szenzorok telepítése után ellenőrizze a helyes működést, hogy akadályt helyez a szenzor elé.

BELÉPÉS A MENÜBE, PARAMÉTEREK BEÁLLÍTÁSA

A központi egységen található a két vezérlőgomb. A beállítások a gombok segítségével módosíthatóak.

FIGYELEM! A hibás, nem megfelelő beállítások korlátozzák a készülék teljesítményét, használhatóságát.

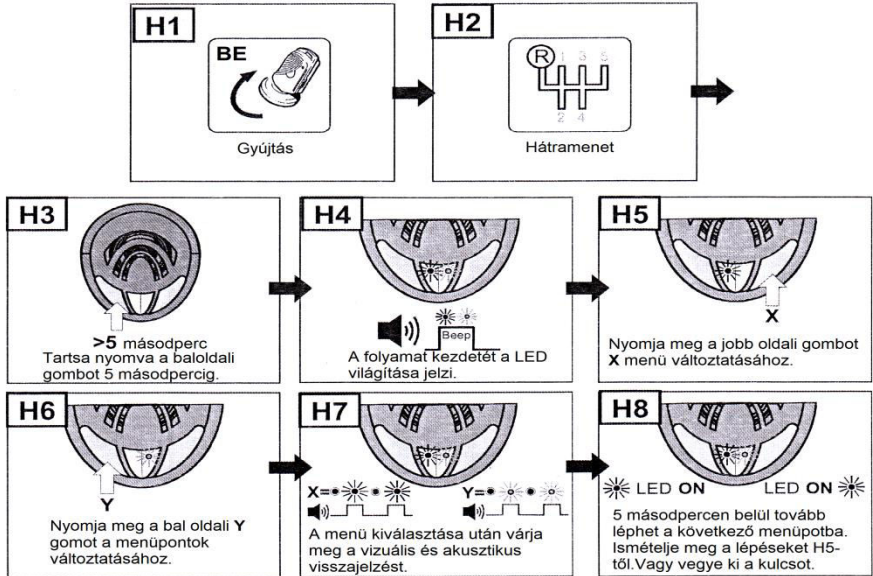

Példa: (X=2 Y=7) 27-es menüpont (a középső szenzorok érzékelési távolsága).

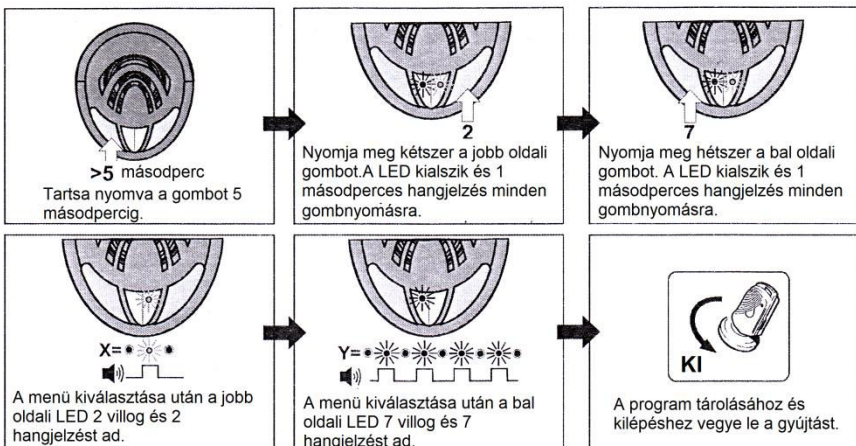

FIGYELEM! Ha a program befejezésekor mindkét LED gyorsan villog, ellenőrizze, hogy a rendszer feszültség alatt van-e. Gyűjtás be van kapcsolva.

PARAMÉTEREK BEÁLLÍTÁSA

A változtatható paraméterek az alábbi táblázatban láthatók.

A 97 és 98 menü pont a gyári Stop zóna beállítás visszaállítása (**gyári értékek**).

Figyelem! A hibás, nem megfelelő beállítások korlátozzák a készülék teljesítményét, használhatóságát.

Működési leírás	N° X Y	
 Középső szenzorok érzékelési távolsága.	N° 2 6 N° 2 7 N° 2 8	120 Cm 160 Cm 180 Cm
 Szélső szenzorok érzékelési távolsága.	N° 3 3 N° 3 4 N° 3 5	50 Cm 55 Cm 90 Cm
 STOP zóna távolságának beállítása. Stop zóna: a legközelebbi terület, ahol a jármű közelében lévő tárgyakra a készülék folyamatos sípoló hangot ad.	N° 3 9 N° 4 1 N° 4 2 N° 4 3	30 Cm 35 Cm 45 Cm 70 Cm
 Hangerő beállítás.	N° 4 7 N° 4 8 N° 4 9	Néma Halk Hangos
 Külső pótkerék, vonóhorog érzékelésének beállítása.	N° 5 1 N° 5 2 N° 5 3 N° 5 4	Kikapcsolva Alacsony Közepes Magas
 Kikapcsolás késleltetés.	N° 5 5 N° 5 6 N° 5 7	Kikapcsolva 5 másodperc 10 másodperc
Szenzorok érzékelésének beállítása nyílt vagy kúpos hatótávolságú.	N° 9 7 N° 9 8	Nyílt Kúpos
Gyári beállítás visszaállítása.	N° 9 9	Gyári beállítás

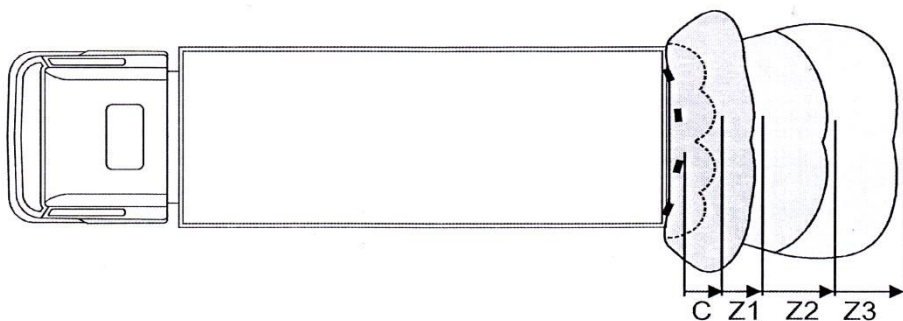

Távolság	C	Z1	Z2	Z3
Gyári beállítás (99)	35cm	55cm	115cm	160cm

C= folyamatos hangjelzés

PROBLÉMA MEGOLDÁS

A szenzorok betanítása sikertelen

- Győződjön meg, hogy a hátsó főegységen a fekete hurok át van vágva.
- Győződjön meg, hogy a hátsó főegység megfelelő áramellátást kap.

Dupla hangjelzés és mindkét LED + (opcionális LED kijelző) folyamatos jelzése kb. 10 másodpercig (RF jel nem észlelhető).

Ha a hangszóró nem érzékel jelet a hátsó főegységtől a LED világítani kezd és hangjelzést ad. Ez abban az esetben fordulhat elő, ha valami zavarja a jelet, vagy a hátsó főegység rosszul van elhelyezve. Ebben az esetben azonnal álljon meg.

Szenzor hibajelzés

Ha egy vagy több szenzor hibás a hangszóró 3 másodperces hangjelzéssel jelzi, majd a hibás szenzor számát rövid hangjelzés jelöli. A hangszóró LED és az opcionális LED kijelző villogással jelzi a hibás szenzor számát. A szenzor a legrövidebb kábellel 1-es szenzor, és a leghosszabb kábellel 4-es szenzor.

Amennyiben a jelzés továbbra is aktív, ellenőrizze a hibás szenzort.

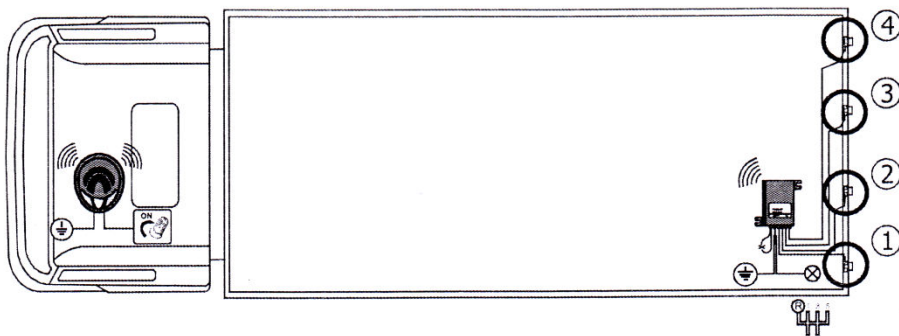

Téves riasztást kiváltó okok a következők lehetnek:

<u>Szabálytalan, téves riasztások lehetséges okai</u>	<u>Probléma megoldás</u>
Koszor érzékelők (sár, hó, jég stb.)	Tisztítsa meg az érzékelőt egy megfelelő ruhával.
Az érzékelők hozzáérnek az autó karosszériájához.	Különítse el az érzékelőket a járműtesttől. Az érzékelők nem érhetnek a karosszériához.
Vonóhorog, pótkerék, stb... érzékelése	Válassza ki 52,53és 54 menüpontot, hogy megváltoztathassa a beállításokat.

Technikai specifikáció

Hátsó központi egység

Tápfeszültség	9-30 V
Érzékelők aktív áramfelvétele	120mA max.
Áramfelvétel kikapcsolt állapotban	8,5 mA
Üzemeltetési hőmérséklet	-25/70 °C
Ultrahang frekvencia	40KHz
Átviteli frekvencia	868Mhz

Hangszóró

Tápfeszültség	9-30 V
Érzékelők aktív áramfelvétele	120mA max.
Áramfelvétel kikapcsolt állapotban	0 mA
Üzemeltetési hőmérséklet	-25/70 °C

MEGJEGYZÉS

A gyártó és forgalmazó semmilyen felelősséget nem vállal a készülék használatából, vagy a szakszerűtlen beszereléséből adódó bármilyen jellegű kárért vagy bármely egyéb hátrányért. Ne hagyatkozzon kizárólag a tolatóradar jelzéseire, a tolatást és a parkolást mindig körültekintően és mérsékelt tempóban végezze! A tolatóradar nem tévedhetetlen eszköz, a fizika törvényszerűségei miatt előfordulhat olyan eset (pl. üvegfelület, vékony akadály), amikor a tolatóradar nem képes megfelelő időben figyelmeztetni a gépjárművezetőt!

Gyártó:

Laserline

Via Don Locatelli, 51 20877 RONCELLO -(MB)Italy

Forgalmazó:

S.M.Power Kft.

2310

Szigetszentmiklós

Csepeli út 15

www.smpower.eu